

LUPE 放大镜



型 号	1961	1962	1964	1996
放大倍数	10X	15X	22X	30X
有效直径	24mm	19mm	19mm	7mm

SPECIAL SCALE LUPE 专用刻度放大镜



2037 scale lupe
附专用刻度片

型 号	2037
放大倍数	30X
最小刻度	0.05mm
尺 寸	ø30x19mm



2044 zoom scale lupe
附专用刻度片
8X ~ 16X 可调式放大镜

型 号	2044
放大倍数	8X-16X 可调
视 野	ø20~10mm
尺 寸	ø35x33mm



2055 scale lupe
附专用刻度片

型 号	2055
放大倍数	20X
最小刻度	0.1mm
尺 寸	ø35x23mm



1983 scale lupe
有刻度放大镜
可配多种刻度片

型 号	1983
放大倍数	10X
精 度	0.1mm
视 野	32mm
有效直径	20mm



1975 scale lupe
有刻度放大镜
可配多种刻度片

型 号	1975
放大倍数	7X
视 野	24mm
有效直径	18mm
尺 寸	ø36x57mm



2016 scale lupe
有刻度放大镜
配标准型刻度片

型 号	2016
放大倍数	15X
视 野	20mm
有效直径	13mm
尺 寸	ø35x33mm

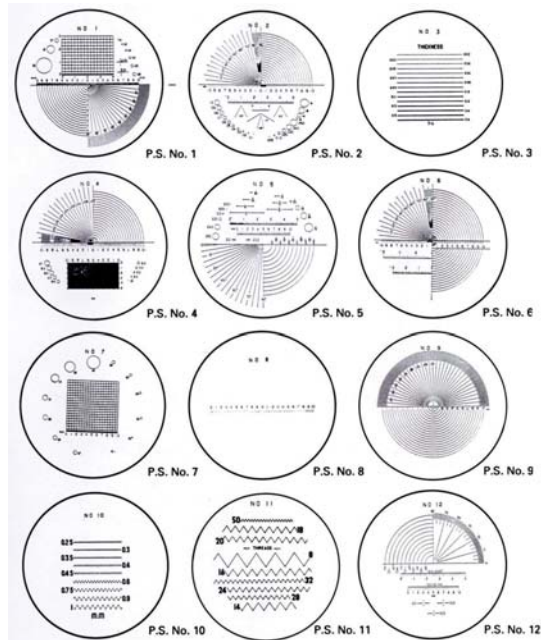

多种刻度片 Peak Scale

适用于 1975(7X), 1976(7X), 1998(7X), 1999(7X), 2015(7X) 直径 26mm 和 1983(10X), 2004(10X), 2028(10X) 直径 36mm 以及 2016(15X) 直径 26mm。亦可根据需要, 选择刻度颜色(红、黄、青、白等)。

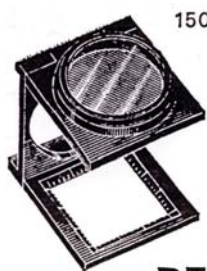
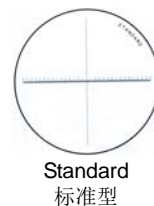

PEAK LINEN TESTER

* 必佳牌照布镜是供检查布质的方便折选型放大镜。

型号	底边尺寸 (In)	底边尺寸 (mm)	放大倍数	透镜数目	物料	表面处理
2003-1209SA0	1/2	10	9X	1	铝	金属色
2003-3407SA0	3/4	15	7X	1	铝	金属色
2003-1006SA0	1	25	6X	1	铝	金属色
2003-1209SA3	1/2	10	9X	1	铝	黑色
2003-3407SA3	3/4	15	7X	1	铝	黑色
2003-1006SA3	1	25	6X	1	铝	黑色
2003-1209WZ3	1/2	10	9X	2	锌	黑色
2003-3408WZ3	3/4	15	8X	2	锌	黑色
2003-1006WZ3	1	25	6X	2	锌	黑色
2003-1504WA3	1 1/2	30	4X	2	铝	黑色
2003-2003WA3	2	50	3X	2	铝	黑色

另有 In/mm 混合底边刻度型号

2035 额式放大镜 Head Lupe



型 号	2035-I	2035-II
放大倍数	2.2X, 3.3X	2.2X, 3.3X, 4.1X, 5.2X
尺 寸	190x70x250mm	190x70x 258mm

日本 PEAK 量尺片 (PEAK SCALE)

以下 12 款鏡片可適用於 1975 .1983 及 2015 三款放大鏡
每個放大鏡已附標準 8 號十字量尺片一片

可另外選購下列鏡片.



#1983-10X

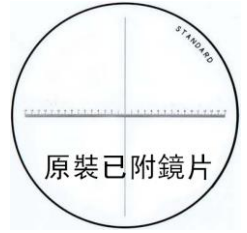

原裝已附鏡片
鏡片直徑 35mm

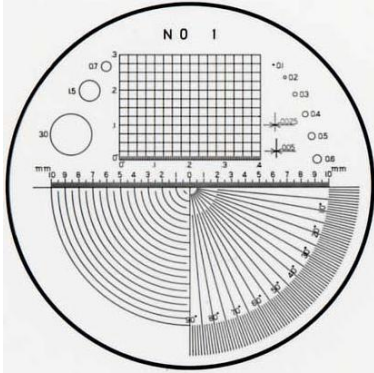

#1 鏡片

長度. 角度. 圓弧測定
測定範圍±10mm
1DIV 刻度=0.1mm

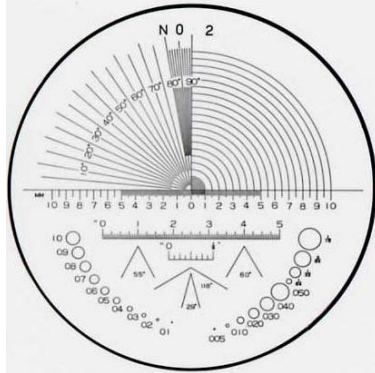

#2 鏡片

長度. 角度. 圓弧測定
測定範圍±10mm
1DIV 刻度=0.1mm

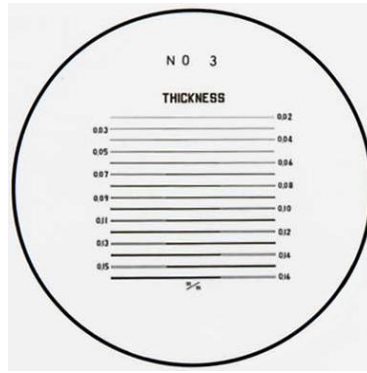

#3 鏡片

線幅測定

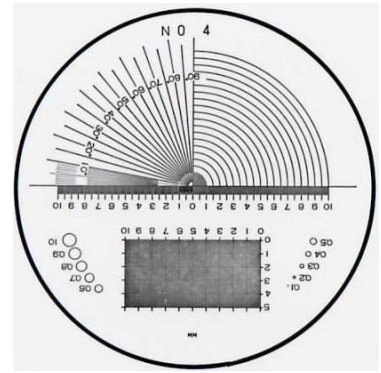

#4 鏡片

長度. 角度. 圓弧測定
測定範圍±10mm
1DIV 刻度=0.1mm

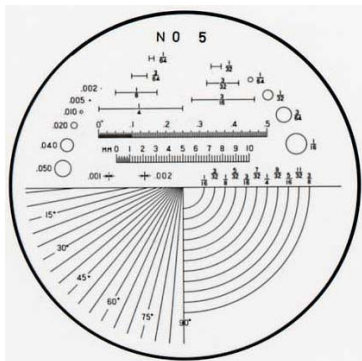

#5 鏡片

長度. 角度測定
圓弧測定

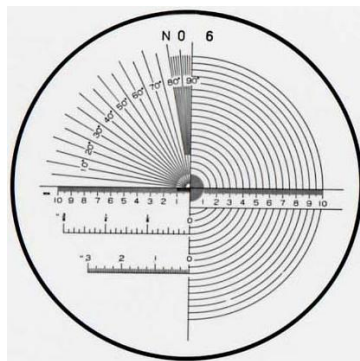

#6 鏡片

長度. 角度. 圓弧測定
測定範圍±10mm
1DIV 刻度=0.1mm

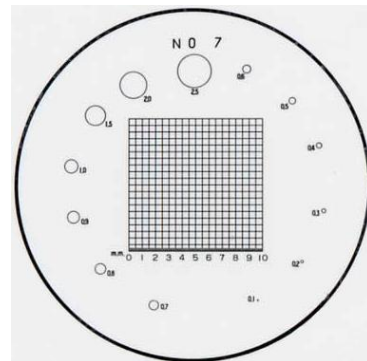

#7 鏡片

方格 1mm. 長度測定
測定範圍 0-10mm
1DIV 刻度=0.1mm

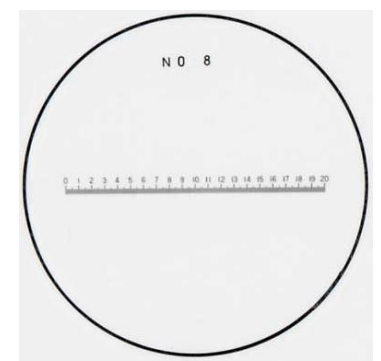

#8 鏡片

長度測定
測定範圍 0-20mm
1DIV 刻度=0.1mm

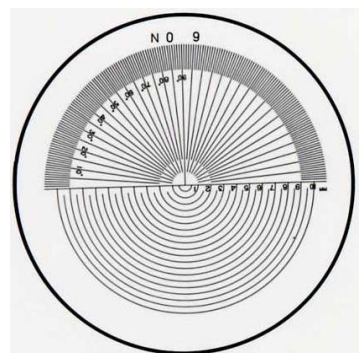

#9 鏡片

長度. 圓弧測定
測定範圍 0-90° 刻度=1°

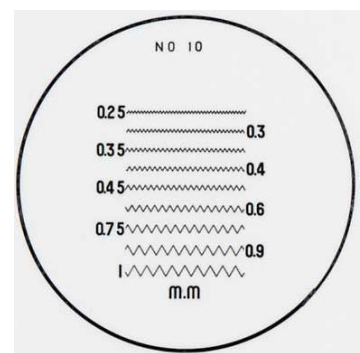

#10 鏡片

螺牙紋測定 mm

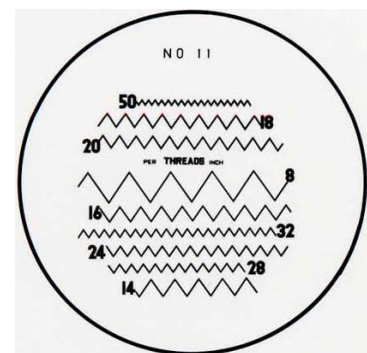

#11 鏡片

螺牙紋測定 inch

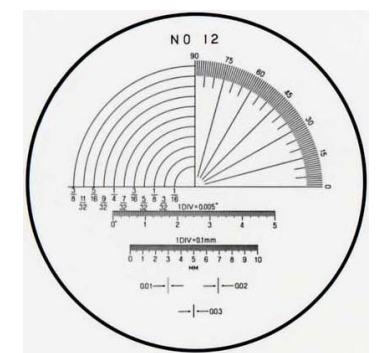

#12 鏡片

長度. 角度. 圓弧測定
測定範圍 0-90°



2034
有刻度

显微镜 有灯、有刻度

型 号	2034-20	2034-40	2034-60	2034-100	2034-150	2034-200	2034-300
放大倍数	20X	40X	60X	100X	150X	200X	300X
视 野	ø7.2mm	ø3.6mm	ø2.4mm	ø1.45mm	ø0.96mm	ø0.72mm	ø0.48mm
最小刻度	0.10mm	0.05mm	0.02mm	0.01mm	0.005mm	0.002mm	0.001mm
测定范围	6.0mm	3.0mm	2.0mm	1.2mm	0.9mm	0.6mm	0.2mm
尺 寸	ø63x172mm						



2009
铝合金外壳显微镜
有刻度, 有灯

型 号	2008-25	2008-50	2008-75	2008-100
综合倍数	25X	50X	75X	100X
视 野	ø3.3mm	ø1.70mm	ø1.09mm	ø0.84mm
最小刻度	0.05mm	0.02mm	0.01mm	0.005mm
测定范围	3.0mm	1.6mm	1.0mm	0.8mm



2008
有刻度
显微镜

型 号	2009-20	2009-40	2009-60	2009-100
综合倍数	20X	40X	60X	100X
视 野	ø7.2mm	ø4.3mm	ø2.2mm	ø1.8mm
最小刻度	0.05mm	0.02mm	0.02mm	0.01mm
测定范围	6.0mm	3.4mm	1.6mm	1.2mm
工作距离	52.01mm	28.01mm	6.0mm	5.5mm

订货时, 可选用同等规格英制刻度 (带灯型)



2050
有刻度



2036
有刻度



2001

正像笔式有刻度放大镜

型 号	2050-25	2050-50	2050-75	2050-100
综合倍数	25X	50X	75X	100X
视 野	ø3.50mm	ø1.70mm	ø1.10mm	ø0.56mm
最小刻度	0.05mm	0.02mm	0.01mm	0.005mm
测定范围	3.0mm	1.6mm	1.0mm	0.8mm

笔式有刻度放大镜

型 号	2036-25	2036-50
放大倍数	25X	50X
视 野	ø3.30mm	ø1.70mm
最小刻度	0.05mm	0.02mm
测定范围	3.0mm	1.6mm
尺 寸	ø12.4x127mm	

笔式放大镜

型 号	2001-25	2001-50	2001-75	2001-100
综合倍数	25X	50X	75X	100X
视 野	ø3.30mm	ø1.70mm	ø1.10mm	ø0.86mm
尺 寸	ø12.4x127mm			



2028
有刻度

有灯有刻度放大镜

型 号	2028
放大倍数	10X
精 度	0.1mm
视 野	32mm
有效直径	20mm
尺 寸	ø47x45x185mm



1966

有灯放大镜

型 号	1966	2023
放大倍数	10X	15X
尺 寸	ø36x41x175	ø36x41x175



1988 有刻度

有灯有刻度放大镜

型 号	1988
放大倍数	7X
精 度	0.1mm
视 野	24mm
有效直径	18mm
尺 寸	ø36x58x175mm



1976
有刻度

放大镜附刻度片

型 号	1976	型 号	2004
放大倍数	7X	放大倍数	10X
刻 度	NO.2.3 NO.7.8 NO.10	刻 度	NO.2.3 NO.7.8 NO.10
尺 寸	150x75x60mm	尺 寸	150x75x60mm



2016-L

有灯有刻度放大镜

型 号	2016-L	2037-L
放大倍数	15X	30X
视 野	20mm	15mm



1985

折入式放大镜

型 号	1985-7	1985-10	1985-14	1985-20
放大倍数	7x	10x	14x	20x
有效直径	ø16.0mm	ø15.5mm	ø12.0mm	ø7.0mm
尺 寸	39 x 24 x 22mm			
重 量	22g	19g	18g	18g